



Aspiración perimetral



Programador de tiempo de aspiración



LED

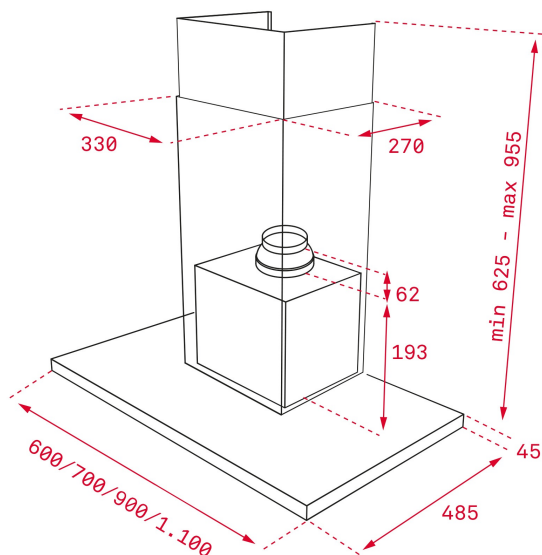

REFERENCIA

REF: 40483131

EAN: 8421152157497

CARACTERÍSTICAS

Mandos digitales retroiluminados con display blanco

4 lámparas LED

Tres velocidades + intensiva

Indicador digital de velocidad seleccionada

Programador del tiempo de aspiración

Indicador luminoso de saturación de filtros

Motor blindado de doble turbina EcoPower

Válvula antirretorno

Posibilidad de funcionamiento en recirculación (SET 1/T1)

DIMENSIONES

Altura del producto (mm): 690-1010**Anchura del producto (mm):** 900**Profundidad del producto (mm):** 480**Longitud del producto (mm):****Peso del producto (Kg):** 15,33

ESPECIFICACIONES TÉCNICAS

Clase de eficiencia energética: A+

Ruido (LwA) Velocidad mínima (dB): 54

Ruido (LwA) Velocidad máxima (dB): 67

Ruido (LwA) Velocidad de refuerzo (dB): 69

Ø Salida (mm): 150

COLORES



40483131

Cristal negro - Inox